

Déchetiseur MR 22-60

SIEMENS
CONTROL

HEAVY
STRUCTURE

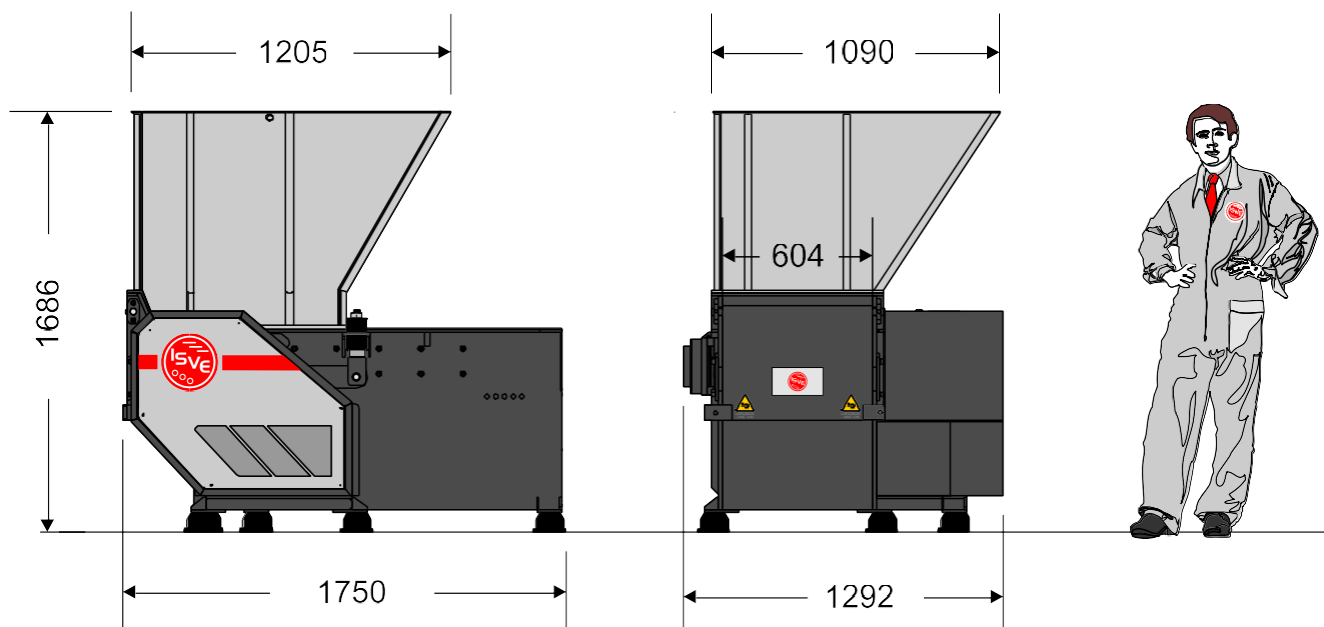

Le déchetiseur mono-arbre MR 22-60 est particulièrement adapté au déchetage de déchets à forte consistance.

La mise en route du poussoir s'effectue au moyen d'un système hydraulique. Le produit à broyer est ainsi poussé vers un rotor porte-outils qui réalise le déchetage. Grâce à une grille il est possible de sélectionner la granulométrie finale du broyat.

Caractéristiques principales

Puissance installée sur le rotor :	18,5 kW (25 HP)
Puissance centrale hydraulique :	2,2 kW (3 HP)
Transmission :	par courroies
Nr. rotors :	1
Ø rotor:	220 mm
Longueur rotor:	600 mm
Nr. outils réversibles:	27
Nr. côtés outils utilisables:	4
Nr. tours rotor/min:	85
Poids:	1800 kg
Production :	200-400 kg/h
Équipement de sécurité :	arrêt d'urgence, système d'inversion du poussoir
Exécution aux normes CE	

DECHIQUETEUR MOD. MR 22-60

Caractéristiques du déchiqueteur:

- Robuste châssis en acier électro-soudé ;
- Logements des roulements avec système de protection anti poussières et liquides ;
- Rotor de forte épaisseur Ø 220mm, longueur 600mm avec 23 plaquettes porte-outils et 27 outils en acier à haute résistance anti-usure et utilisables 4 fois ;
- NR. 2 contre-lames réglables (supérieures et inférieures) en acier anti-usure très lié ;
- Pousoir à fonctionnement hydraulique avec 500mm de course utile ;
- Système de transmission à poulies et courroies pour éviter que les vibrations du rotor n'endommagent les organes mécaniques ;
- N. 1 moteur multi-tension, multi-fréquence de primaire maison nationale de 18,5 kW avec classe d'efficacité PREMIUM (IE3) et nr. 1 moteur de 2,2 kW pour centrale hydraulique;
- Chambre de découpe de 600X700 mm de dimension ;
- Trémie en tôle électro-soudée pour un chargement par le haut ;
- Grille interchangeable qui détermine la granulométrie de la matière broyée ;
- Base pourvue de tiroir pouvant être relié à une installation d'aspiration (secteur bois) ou en tôle de protection avec microcontact de sécurité.

Caractéristique du système de contrôle :

- Tableau électrique aux normes CE, équipé d'un limiteur de couple qui inverse le mouvement du rotor en cas de surcharge du déchiqueteur
- Carte mère interne LOGO SIEMENS pour le contrôle de tous les périphériques de l'installation.
- Fonction de contrôle de sécurité pour l'arrêt de l'installation.

Exécution aux normes CE

ACCESSOIRES:	
Tiroir de ramassage pour le matériel broyé	
Grille interchangeable qui détermine la granulométrie du broyat (Ø. 14-16-20-25-30-35 mm).	

NOTE : Machines avec voltage de 400Volt – 50HZ
