

Déchetiseur MRP 43-130

SIEMENS
CONTROL

TOUCH
PANEL

ISVE
MAINTENANCE
PROGRAM

AUTO TUNING
PROGRAM

ISVE SERVER
CONNECT

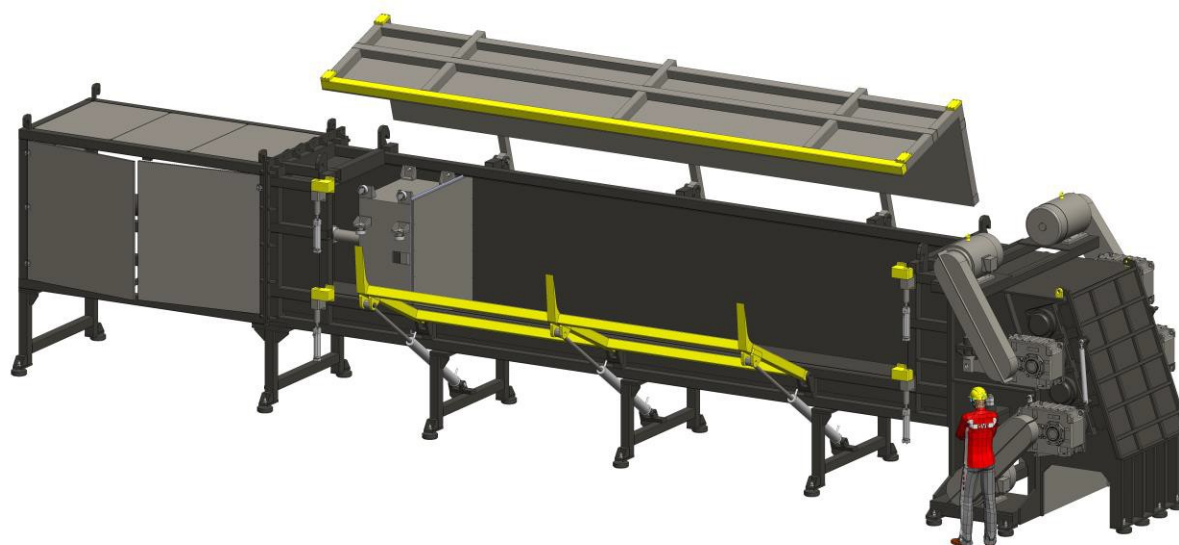

Le déchiqueteur mono-arbre MR 48-200 IT est particulièrement adapté au déchiquetage de grandes quantités de déchets industriels. Sa lourde structure rend la machine apte à un emploi lourd et intensif.

La mise en route du poussoir s'effectue au moyen d'un système hydraulique. Le produit à broyer est ainsi poussé vers un rotor porte-outils qui réalise le déchiquetage. Grâce à une grille il est possible de sélectionner la granulométrie finale du broyat.

Le point central du broyeur MRP 43-130 est la trituration de tuyaux de plastic de grand diamètre ou faisceau de tuyaux de plastic petit plusieurs et profils fait de HDPE, PP et tous LES types de PVC. En combinaison avec autres installations de réduction comme broyeur et systèmes d'aspiration nous sommes apte à fournir une complète solution de recyclage.

Caractéristiques principales

Puissance installée sur le rotor:	30 kW + 30 kW + 30 kW + 30 kW (120 kW) 40 HP + 40 HP + 40 HP + 40 HP (160 HP)
Puissance central hydraulique :	18,5 kW (25 HP)
Nr. rotors:	4
Diamètre rotor:	380 mm (15")
Lunueur rotor:	1290 mm (50" 5/6)
Velocità:	by belts
Nr. outils réversibles:	220
Nr. côtés outils utilisables:	4
Nr. tours rotor/min:	80 rpm

Exécution aux normes CE

DECHIQUETEUR MRP 43-130 IT

Caractéristique de le broyeur

- Structure d'acier soudée et fort
- Logements des roulements avec système de protection anti poussières et liquides ;
- No. 4 rotors avec épaisseur élevée avec diamètre 380 mm (15") et longueur de 1290 mm (50" 5/6)
- Chambre de coupe avec dimension de 1300x7000 mm.
- Tiroir pousseur avec guide hydraulique avec des hauts-de-forme entreprenants avec 7000 mm di course utilisable
- No. 4 moteurs multi-tension, multi-fréquence de 30 KW (HP 45) pour une puissance total de 120 kW (160 HP) de classe d'efficacité PREMIUM (IE3)
- Système de chargement avec grande caisse mécanisée avec piston hydraulique pour simplifier la récolte des tuyaux plus lourds
- No. 1 motor de 18,5 KW (HP 25) pour la central hydraulique.
- Moniteur interchangeable qui établit la mesure du matériel broyé.

Caractéristique du système de contrôle :

- Tableau électrique aux normes CE, équipé d'un limiteur de couple qui inverse le mouvement du rotor en cas de surcharge du déchiqueteur.
- PLC SIEMENS S7-1200 pour le contrôle de tous les périphériques de l'installation.
- Display touch screen 6' en couleurs pour le réglage de tous paramètres de la machine
- Nouveau programme de réglage automatique "**AUTO TUNING**"
- Logiciel prédisposé pour la commande des systèmes de chargement, du raffineur et de l'installation d'aspiration.
- Fonctions de contrôle de sécurité pour l'arrêt de l'installation.
- MAINTENANCE PROGRAMME : programme des entretiens signalé sur l'écran tactile.
- PREDISPOSITION POUR LE SYSTEME DE TELE-ASSISTANCE ET "SAFETY SERVER CONNECTION" (télésurveillance en temps réel des paramètres de broyage de server).

Exécution aux normes CE

Avantages de le dechiqueteur MRP 43-130

- No pre-coupe des tuyaux au point à 1200 mm (47" 1/4) de le diamètre necessaire;
- Risque libre virtuellement, operation automatique
- Élimination des pics d'ampérage;
- Pourcentages élevés de productivité;
- Alimentation des faisceaux ou des tuyaux couvés et des profils.

ACCESSORIES

Server Connect: dispositif supplémentaire de connexion internet avec service de monitoring automatique sur server ISVE du fonctionnement correct de l'installation de broyage. Possibilité de régler les paramètres de la machine et mettre à jour le logiciel avec connexion à distance sans l'envoi du technicien
